

48V専用充電器 DQ48-183

鉄系リチウムイオン電池の充電に最適な専用充電器。

- 10種類の充電アルゴリズム内蔵（出荷時はリン酸鉄に最適化）
- 防塵・防滴対応（IP46）
- 高い力率での変換効力（92%以上）
- ゴルフカート、高所作業車、電気自動車、無人搬送機、清掃機などに採用
- 充電プログラムはカスタマイズ可能



《LEDパネル表示》

[外形寸法]

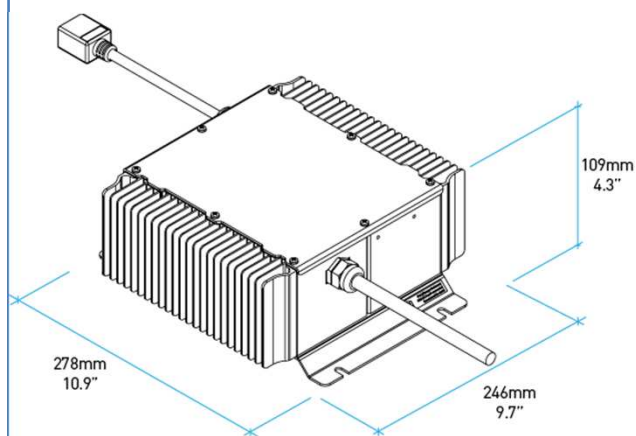

【DQ48-183の主な仕様】

商品名	FECORAGE CHARGER	
型番	DQ48-183	
対応バッテリー種類	鉄系リチウムイオンバッテリー 48V系 ※1 鉛バッテリー（液式、AGM、ジェル）、リチウムイオンバッテリー各種	
入力	入力電圧	85～265VAC
	入力周波数	45～65Hz
	充電効率/力率	0.98
出力	最大充電電流	18A
	最大充電電圧	68V
	最大インターロック電流	1AMAX
	逆接続保護	自動リセットによる逆極性電子保護
	短絡保護	短絡電子電流制限
動作時環境温度/湿度	-30℃～+50℃ 20%～90%（ただし結露無きこと）	
保管時環境温度/湿度	-40℃～+70℃ / 10～95%	
外形寸法（mm）	280(W) x 246(D) x 110(H)	
概算質量（kg）	約5.0kg	

※1 ※本充電器は弊社製品（酸化鉄リチウムバッテリー）以外のバッテリーでの動作保障はございません。



Rev.B 2023.6

